

# DAN BUOY *Owner's Guide*

MARKER BUOY **with automatic inflation**

MARKIERUNGSBOJE **mit automatischer Aufblasvorrichtung**



**SEA SECURITY**<sup>®</sup>  
MARITIME SAFETY TECHNOLOGY

## **D** INHALT

Handhabung .....	13
Entlüftung .....	15
Wartungssanweisung .....	16
Falten und Wiederverpacken .....	18
Pflege- und Instandhaltungsanweisung .....	19
Wartungsverlauf .....	21

# HANDHABUNG

1. Befestigen Sie die Tasche mit der DAN Buoy vor jedem Törn an der Reling des Bootes mittels der rückseitig angebrachten Flauschbänder. (Bild 1).
2. Prüfen Sie, ob die Kappe der Tasche korrekt geschlossen ist, um Wassereintritt zu verhindern.
3. Wenn Sie einen Unfall oder jede andere Stelle markieren wollen, öffnen Sie die Kappe der Tasche und ziehen Sie die gelbe Hülle mit der DAN Buoy an dem Griff heraus; dann werfen Sie die gelbe Hülle mit der DAN Buoy ins Wasser! (Bild 2).

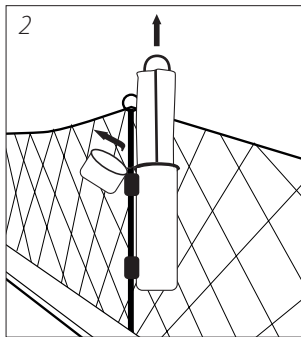
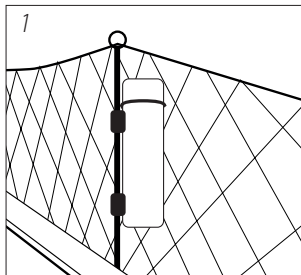

- Die DAN Buoy bläst sich automatisch auf und ein Signallicht an der Spitze beginnt zu blinken. (Bild 3).
- Nach jedem Törn sollte die Boje von der Reling des Bootes abgenommen und an einem trockenen Platz gelagert werden.

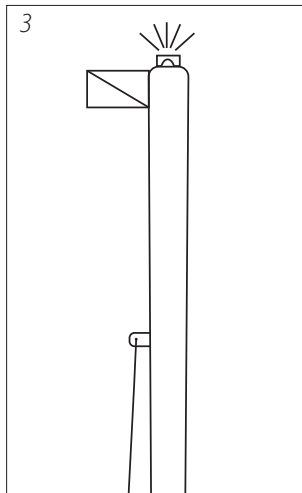

# ENTLÜFTUNG DER AUFBLASKAMMER

## Schritt 1.

Ziehen Sie die Staubkappe am Ende des Aufblasventils ab, drehen Sie die Kappe um und drücken Sie damit das Ventil herunter (*Bild 1*).

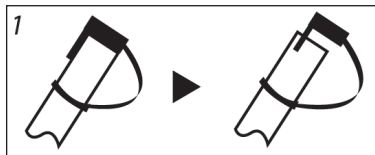

## Schritt 2.

Halten Sie das Ventil heruntergedrückt und streichen Sie langsam die Luft aus der Aufblaskammer (*Bild 2*).

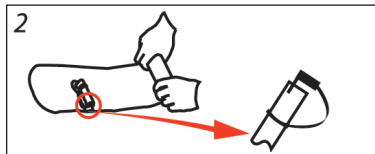

## Step 3.

Setzen Sie die Staubkappe wieder auf das Aufblaskammer (*Bild 3*).



# D WARTUNGSANWEISUNG

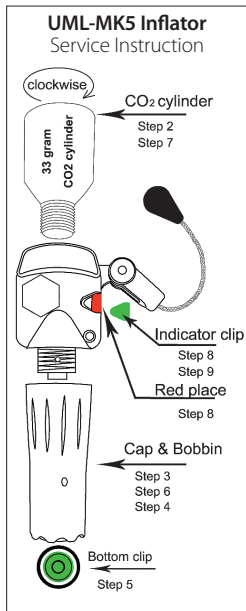

*Achtung:* Die Neuladung des Aufblasmechanismus muß in der unten genannten Reihenfolge passieren.

Die Füllung der CO-2 Patrone für diese DAN Buoy ist 33 g.

**Schritt 1: Nehmen Sie die DAN Buoy** aus dem Behälter, falten Sie sie auf, so dass der Aufblasmechanismus zu sehen ist.

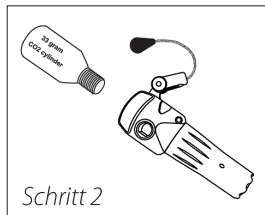

**Schritt 2: Schrauben Sie die gebrauchte CO-2 Patrone** ab und entsorgen Sie diese sofort. Setzen Sie jetzt noch keine neue Patrone ein.

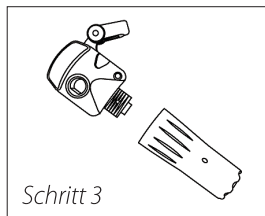

**Schritt 3: Drehen Sie die Kappe** des Aufblasmechanismus ab und entsorgen Sie diese sofort.

**Schritt 4: Überprüfen Sie das Datum der neuen Ersatzkappe**, das nicht mehr als 3 Monate früher als der nächste Wartungstermin sein sollte.

**Schritt 5: Überprüfen Sie den Boden der Ersatzkappe; er muß grün sein.**

**Schritt 6: Schrauben Sie eine neue Kappe** im Uhrzeigersinn vollständig ein.

**Schritt 7: Schrauben Sie jetzt die neue Patrone** soweit ein, dass sie fest sitzt.

**Schritt 8: Schließen Sie den Arm des Auslösemechanismus** und montieren Sie vorsichtig einen neuen grünen Indikator Clip, der die rot markierte Fläche überdeckt.

**Schritt 9: Überprüfen Sie nochmal**, ob der grüne Indikator Clip gut eingerastet ist.

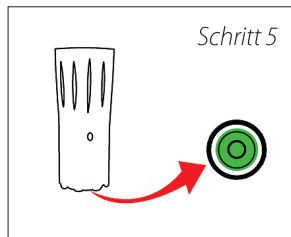
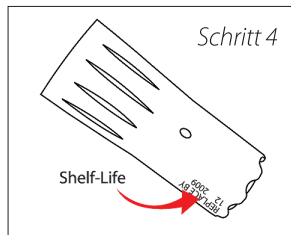

# ANWEISUNG ZUM FALTEN und PACKEN

Schritt 1

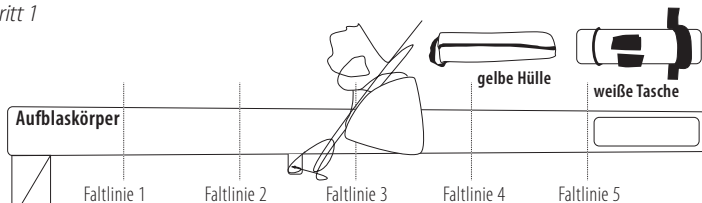

**Streichen Sie die Luft aus der Boje und legen Sie diese flach auf den Boden**

Schritt 2



Schritt 3



Schritt 4



Schritt 5

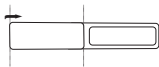

Schritt 6





# PFLEGE und INSTANDHALTUNGSANWEISUNG

- 1. Vor jedem Gebrauch:** Überprüfen Sie, ob der Indikator Clip und die Auslösekappe noch da sind und grün anzeigen. Sollte bei einem der beiden eine rote Farbe zu sehen sein, dann ist der Mechanismus ausgelöst oder falsch montiert worden. Prüfen Sie das aufgedruckte Verfallsdatum auf der Auslösekappe und ersetzen Sie diese, falls das Datum bereits erreicht wurde.
- 2. Alle 2 Jahre soll ein Lecktest gemacht werden.** Bitte stellen Sie sicher, dass eine autorisierte Wartungsstation von SeaCurity GmbH alle 2 Jahre ab Kaufdatum eine Wartung vornimmt! Bei dieser Gelegenheit muss die Boje über das Aufblasventil mit dem Mund fest aufgeblasen werden. Lassen Sie dann die Boje im aufgeblasenen Zustand über Nacht stehen. Die Boje sollte sich am folgenden Morgen immer noch prall anfühlen.
- 3. Bevor Sie die Boje falten und verpacken,** prüfen Sie das aufgedruckte Verfallsdatum des Signallichts, das an der Spitze des Bojenmastes befestigt ist. Sollte das Verfallsdatum vor dem nächsten Wartungstermin (2 Jahre Wartungsintervall ab Kaufdatum) liegen, müssen Sie dieses Signallicht austauschen (Ersatzteil von SeaCurity GmbH).

## **D** PFLEGE und INSTANDHALTUNGSANWEISUNG

**Die Boje muß nicht gesäubert werden. Sollte sie aber verschmutzt sein, folgen Sie bitte den nachstehenden Anweisungen:**

- Nehmen Sie die Boje vorsichtig aus dem Container und der Schutzhülle; lösen Sie dabei nicht versehentlich den Auslösemechanismus aus!
- Schrauben Sie die Auslösekappe und die CO-2 Patrone ab.
- Verwenden Sie ein feuchtes Tuch oder einen Schwamm, um die Boje abzuwischen. Bitte nur frisches Wasser benützen.
- Hängen Sie danach die Boje zum Trocknen auf einen Plastikbügel.
- Auslösemechanismus, Auslösekappe und CO-2 Patrone dürfen nicht nass werden!
- Verwenden Sie keine Bleichmittel oder Weichmacher.
- Geben Sie die Boje nicht in die Reinigung; verwenden Sie zum Trocknen weder Bügeleisen, noch Heizung oder Trockner.

### **Garantie :**

SeaCurity GmbH gewährt dem Konsumenten eine Garantie von 5 Jahren ab dem Kaufdatum. Die Garantie umfaßt die Instandsetzung bzw. den Ersatz des Geräts oder Teilen hiervon bei offensichtlichen Mängeln der Herstellung. Die Garantie setzt zwingend voraus, dass das Gerät in den vorgeschriebenen Intervallen bei einer autorisierten Wartungsstation gewartet worden ist und darüber ein Nachweis erbracht werden kann.

# WARTUNG

D

KAUFDATUM: \_\_\_\_\_

SERIENNUMMER: \_\_\_\_\_

NAME DES EIGNERS: \_\_\_\_\_

DATUM DER WARTUNG	NÄCHSTES WARTUNGSDATUM	STEMPEL DER WARTUNGSSTATION

Lassen Sie die Boje durch eine autorisierte Wartungsstation alle zwei Jahre ab dem Kaufdatum warten. Die Wartungsstationen finden Sie auf [www.seacurity.de](http://www.seacurity.de)